

Fiche Technique **DIRTY DOCTORS**

Dernière mise à jour le 7 octobre 2014

Line up

Giulia Romanelli: Chant Lead

Julien Kohler: Guitares électriques, Chant Choeurs

Antoine Judet: Guitare Basse électrique

Rémi Sauze: Batterie

Patch

Lignes	Instruments	Micros et D.I.	Inserts	Pieds de micro
1	Kick	Beta 52	Compresseur /Gate	petit
2	Snare	SM57	Compresseur	petit
3	Snare	SM57	Compresseur	petit
4	Hi-Hat	C535		grand
5	Tom 1 (aigü)	E 604	Gate	
6	Tom 2 (basse)	E 604	Gate	
7	Over Head 1	KM 184		grand
8	Over Head 2	KM 184		grand
9	Basse	DI BSSAR 133	Compresseur	petit
10	Basse	MD421	Compresseur	petit
11	Guitare	E 609	Compresseur	petit
12	Chant Lead	SM58	Compresseur	grand
13	Chant Choeur	SM58	Compresseur	grand
14-15	Reverb			
16-17	Delay			

Plan de scène

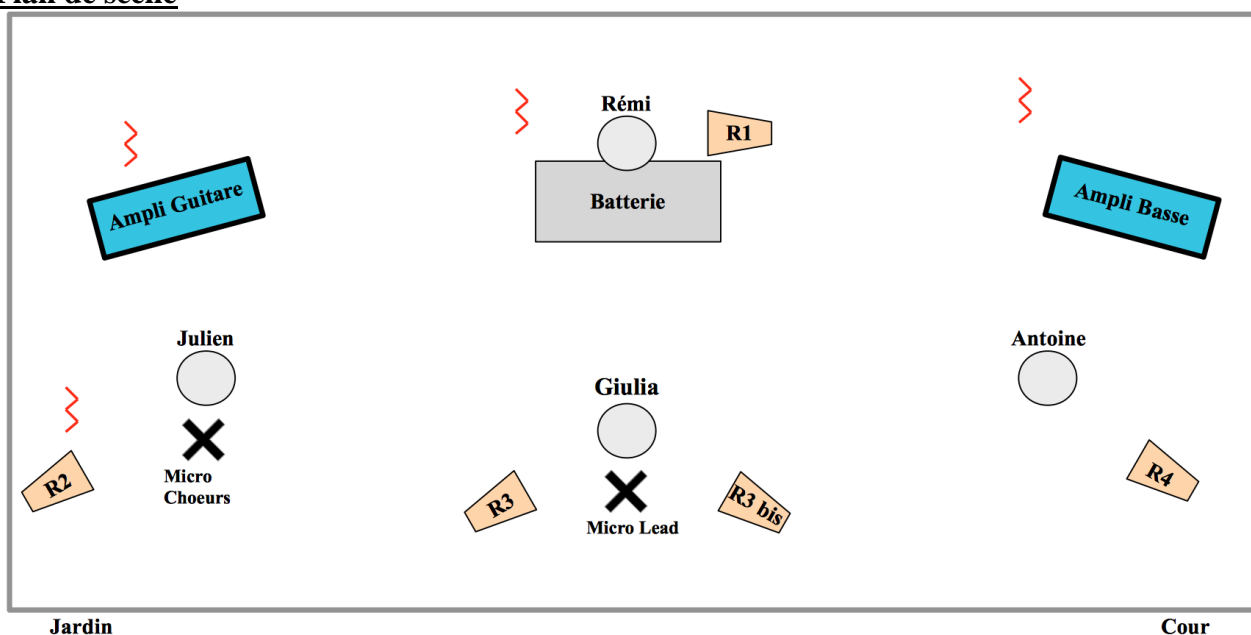

Sonorisation:

Façade:

Un système minimum de deux voies actives avec sub, de puissance adaptée au lieu, installé de façon à avoir une couverture sonore homogène du lieu.

Console: console 16 pistes minimum avec

- 4 auxiliaires Pré Faders pour les Retours
- 2 auxiliaires Post Faders (pour les effets):
 - 1 processeur de Reverb
 - 1 processeur de Delay

Effets: 2 processeurs de traitement type SPX990 et M3000

Retours:

5 retours égalisés sur 4 circuits indépendants

Divers :

2 Elévateurs pour Ampli (type cubes, flycases,...)

1 Tapis (ou autre surface rugueuse) pour la batterie

Prévoir quatre repas, des boissons (Bières, Cafés, Thés, Cocas, Softdrinks...) ainsi que des bouteilles d'eau pour la représentation.

Ceci est une fiche technique type.

Nous avons pleinement conscience que les différentes catégories de scènes (salles de spectacles, cafés-concerts, bars, salles polyvalentes, restaurants, plein-air, ...) impliquent des configurations malléables. Nous restons à votre entière disposition à ce sujet.

Groupe: dirty.doctors@live.fr

Julien Kohler: 06 88 20 99 04